

# HJS Einbauhinweis Reparatur-Flexteil BMW

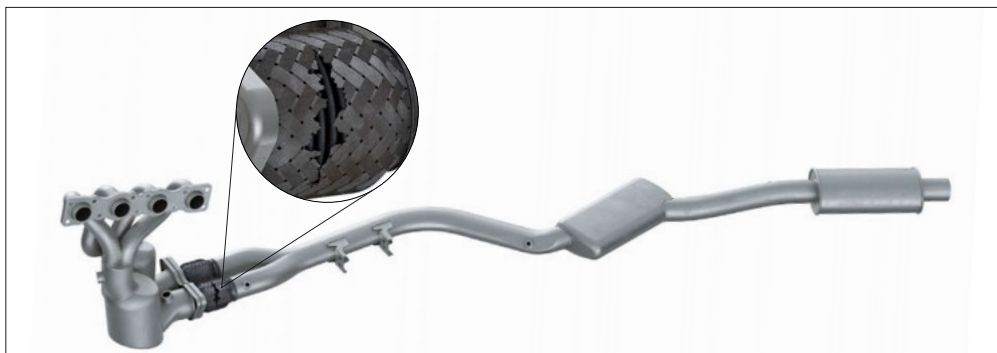

## HJS-Nr. 83 00 8313 · HJS Flexteil BMW

Verwendungsbereich BMW 120i (E81/E82/E87/E88) und 320i (E90/E91/E92/E93)

Stand 21.09.2023

Version 1.0

# HJS Einbauhinweis Reparatur-Flexteil BMW

## Inhaltsverzeichnis

Impressum .....	2
Zu dieser Anleitung .....	2
Bestimmungsgemäßer Gebrauch .....	2
Gewährleistung .....	3
Lieferumfang .....	3
Technische Daten .....	3
Qualifikation des Personals .....	4
Einbauhinweise .....	4
Sicherheitshinweise .....	4
Montage .....	5-7
Entsorgung .....	7

## Impressum

Diese Einbauanleitung wurde erstellt durch:

**HJS Emission Technology GmbH & Co. KG**  
Dieselweg 12, 58706 Menden, Sauerland  
Tel.: +49 (0) 23 73/987-0  
E-Mail: [Technik-support-dat@hjs.com](mailto:Technik-support-dat@hjs.com)

Der Inhalt dieser Einbauanleitung ist urheberrechtlich geschützt. Die Vervielfältigung, Verbreitung und Übersetzung der Inhalte in jeglicher Form, auch auszugsweise sowie die Verwendung von Grafiken und Fotos darf nur nach Rücksprache mit der HJS Emission Technology GmbH & Co. KG erfolgen. Jegliche Änderungen am Inhalt bedürfen der schriftlichen Genehmigung durch die HJS Emission Technology GmbH & Co. KG. © 2023 HJS Emission Technology GmbH & Co. KG. Alle Rechte vorbehalten. Technische Änderungen vorbehalten. Stand 21.09.2023 | Version 1.0

## Zu dieser Einbauanleitung

Diese Einbauanleitung beschreibt den Einbau des HJS Reparatur-Flexteils BMW und soll Sie dabei unterstützen, eine sichere Montage zu gewährleisten. Die Inhalte dieser Einbauanleitung dienen Ihrer Sicherheit und der Vermeidung von Sach- und Umweltschäden. Lesen Sie diese Einbauanleitung daher aufmerksam und beachten Sie die Anweisungen darin.

## Bestimmungsgemäßer Gebrauch

Das HJS Reparatur-Flexteil ist ausschließlich für die Reparatur von Abgasanlagen der im Verwendungsbereich (s. Deckblatt) genannten BMW Fahrzeuge konstruiert. Jede andere Verwendung ist nicht bestimmungsgemäß.

# HJS Einbauhinweis Reparatur-Flexteil BMW

## Gewährleistung

Die Garantiebedingungen sind unseren allgemeinen Verkaufs- und Geschäftsbedingungen zu entnehmen. Diese finden Sie unter: [www.hjs.com](http://www.hjs.com). Die Gewährleistung durch die HJS Emission Technology GmbH & Co. KG wird ausgeschlossen, wenn Schäden auf eine oder mehrere der folgenden Ursachen zurückzuführen sind:

- > Nicht bestimmungsgemäßer Gebrauch
- > Nichtbeachtung der Handlungsanweisungen und Warnhinweise in der Einbauanleitung.
- > Eigenmächtige bauliche Veränderungen am HJS Reparatur-Flexteil.
- > Verwendung von nicht zulässigem und nicht geeignetem Montagezubehör.

## Lieferumfang

1x Einbauanleitung  
1x Reparatur-Flexteil  
2x Dichtring  
3x Schraube  
3x Mutter  
3x Unterlegscheibe

## Technische Daten

Material: Edelstahl/Stahl  
Hauptabmessungen: 134 mm x 199 mm x 87 mm  
Gewicht: 1,65 kg

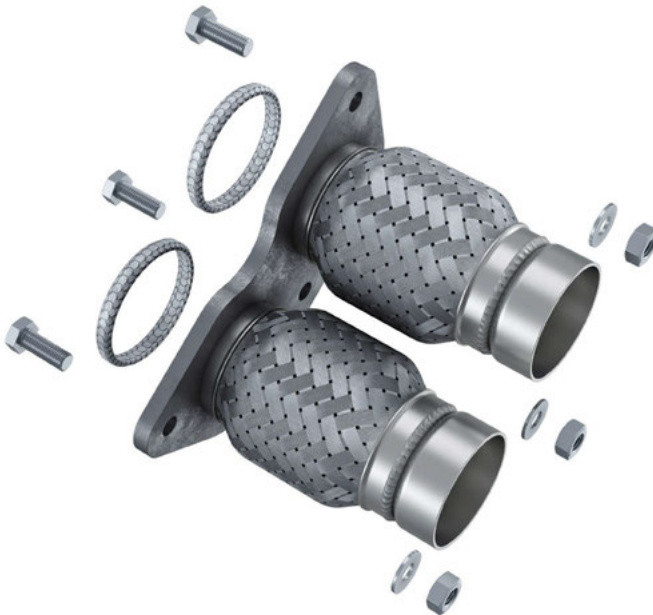

# HJS Einbauhinweis Reparatur-Flexteil BMW

## Qualifikation des Personals

Der Einbau des HJS Reparatur-Flexteils darf nur durch in der Kraftfahrzeugtechnik sowie im Schweißen ausgebildetes Personal erfolgen.

- > Die im Verwenderland und an der Einsatzstelle geltenden berufsständischen Sicherheitsregeln beachten.
- > Die im Verwenderland anerkannten fachtechnischen Regeln für sicheres und fachgerechtes Arbeiten beachten.
- > Persönliche Schutzausrüstung verwenden.

## Einbauhinweise

Beachten Sie bei Arbeiten am KFZ die Vorgaben des Fahrzeugherstellers. Verwenden Sie ausschließlich das von HJS mitgelieferte Montagezubehör. Die Fahrzeugausstattung kann seitens der Hersteller abweichen. Daraus können sich Abweichungen dieser Einbauanleitung von Ihrem Fahrzeug ergeben. Bei Fragen wenden sie sich an unseren technischen Support:

Tel.: +49 (0) 23 73/987-0 | E-Mail: [Technik-support-dat@hjs.com](mailto:Technik-support-dat@hjs.com)

## Sicherheitshinweise



**Es besteht die Gefahr von Verbrennungen durch Berühren von heißen Teilen der Abgasanlage**

- > Fahrzeug vor Beginn der Arbeiten abkühlen lassen.

**Es besteht die Gefahr von Schäden an der Abgasanlage.**

- > Während der gesamten Arbeiten die Abgasanlage ab der Rohrschelle abstützen!

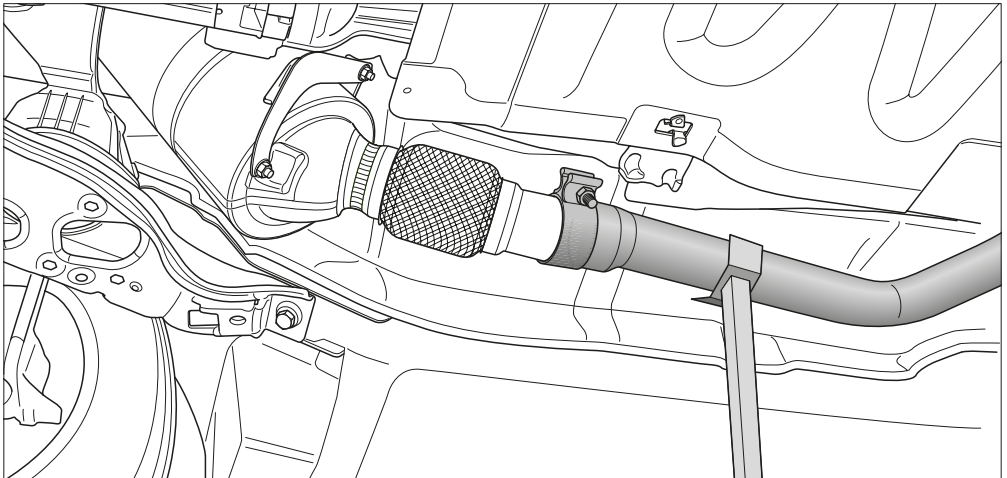

Beispielbild

# HJS Einbauhinweis Reparatur-Flexteil BMW

## 1. Schritt

- Unterbodenschutz ausbauen.
- Abgasanlage abstützen und vom Krümmerkatalysator trennen.

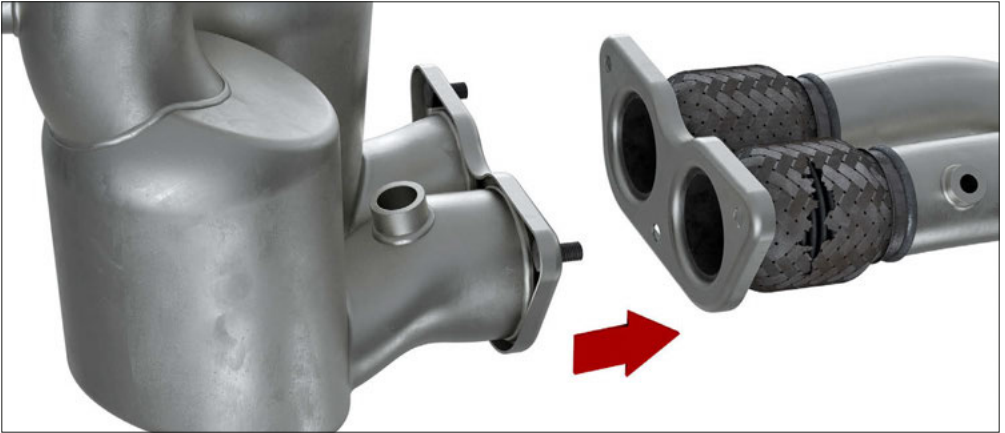

## 2. Schritt

- Altes Flexteil mit Winkelschleifer möglichst weit vorne abtrennen.



## 3. Schritt

- Alten Rohrreinschub vorsichtig reinigen und die alten Schweißnähte abschleifen.



# HJS Einbauhinweis Reparatur-Flexteil BMW

## 4. Schritt

- Die alten Schrauben bündig am Flansch des Krümmerkatalysators abtrennen.



## 5. Schritt

- Flanschloch aufbohren, um die alte Verschraubung vollständig zu entfernen.



## 6. Schritt

- Für die neue Verschraubung die mitgelieferten, längeren Schrauben verwenden.

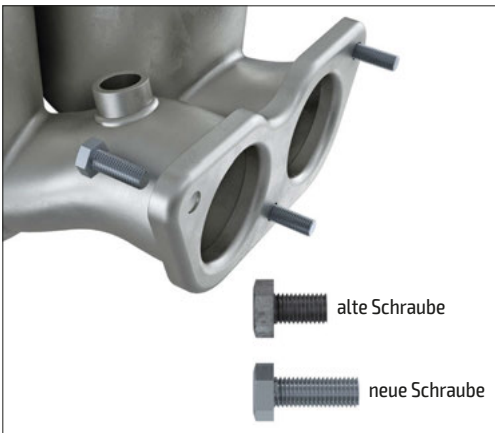

## 7. Schritt

- Das Reparatur-Flexteil spannungsfrei aufschieben und lose vormontieren. Anschließend mit mindestens 3 Punkten heften.

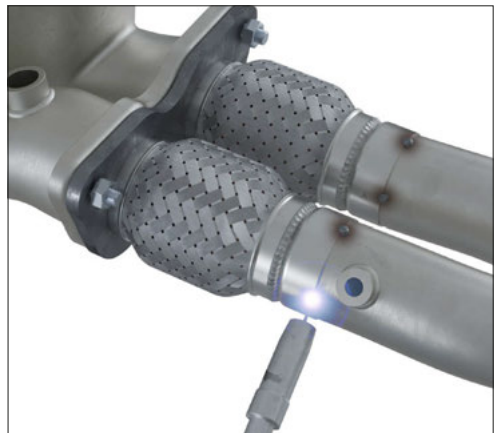

# HJS Einbauhinweis Reparatur-Flexteil BMW

## 8. Schritt

- Danach die Abgasanlage wieder demontieren und das Reparatur-Flexteil rundum dicht verschweißen.

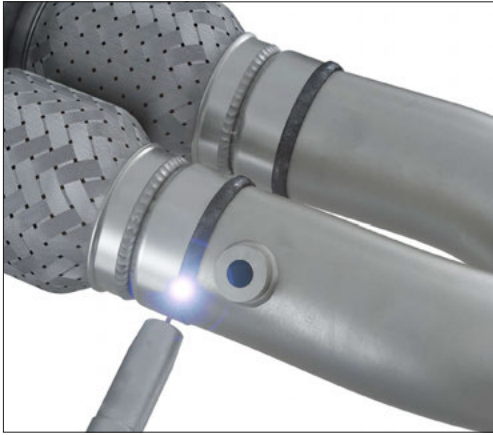

## 9. Schritt

- Die reparierte Abgasanlage mit den mitgelieferten Montageteilen montieren.

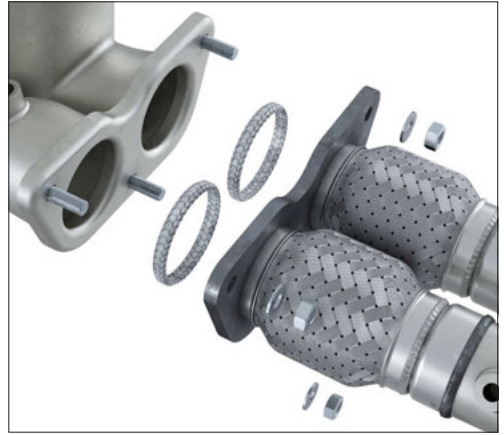

## Demontage und Entsorgung

- Schrauben lösen und das HJS Reparatur-Flexteil mit einem Winkelschleifer von der Abgasanlage trennen.
- Das HJS Reparatur-Flexteil ist über ein zertifiziertes KFZ-Entsorgungsunternehmen zu entsorgen.

# HJS Einbauhinweis Reparatur-Flexteil BMW